

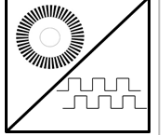

GENEL ÖZELLİKLER

- 0...300 mm ile 0...1250 mm arasında değişen farklı strok (ölçme) boyları
- İnkremental çıkış
- Paslanmaz çelik ölçüm teli
- Küçük yapı
- IP53 koruma sınıfı (opsiyonel IP67)
- Kompakt tasarım
- Kolay montaj
- 2 m/s maksimum hız
- Şok / Vibrasyona dirençli yapı
- Alüminyum anodize gövde



AWE 110 ipli enkoderler, lineer hareketi inkremental dijital pulse'lere çevirirler. 0...300 mm ile 0...1250 mm arasında değişen farklı strok (ölçme) boyları mevcuttur. Opsiyonel olarak standart dışı farklı ölçme boyları, çözünürlük, kablo boyu ya da soket modeli talep edilebilir.

Paslanmaz çelik telin çekilmesi ve geri sarılması ile ölçüm yaparlar. Kullanımı pratiktir ve kullanım alanı oldukça geniştir. Bir sayıcıya veya pozisyon kontrol cihazına bağlanması ile tahta işleme, mermer makineleri, cam işleme makineleri ve diğer makinelerde pozisyon kontrolü için yüksek çözünürlüklerde harika bir sistem haline gelir.

TEKNİK ÖZELLİKLER

| | | | | |
|-----------------------------------|--|---------------------|-----------------------------|---|
| *Strok (ölçme) Boyu | 0...300 mm ile 0...1250 mm arasında farklı strok (ölçme) boyları | | Maksimum Hız | 2 m/s |
| *Çözünürlük | pulse/mm | mm/kenar | Gerekli Kuvvet | 5 N |
| | 10 pulse/mm(standart) | 0.025 mm (standart) | Maksimum Çıkış Akımı | 60 mA (Kanal Başına) |
| | 20 pulse/mm | 0.0125 mm | Ölçme Tipi | Optik |
| | 5 pulse/mm | 0.05 mm | Malzeme | Gövde: Alüminyum/çelik/plastik Ölçüm Teli: Paslanmaz çelik |
| *Bağlantı Kablosu Uzunluğu | 3m (standart), 5m, 10m | | IP Koruma Sınıfı | IP53 (opsiyonel IP67) |
| *Besleme Gerilimi | 5 ... 30V DC ±%20 | | Çalışma Sıcaklığı | -25°C ... +85°C |
| *Çıkış Sinyalleri | A,B,Z (standart) | | Bağıl Nem | %95 |
| | A,B | | Ağırlık | ≈550 gr |
| | A,/A,B,/B | | | |
| | A,/A,B,/B,Z,/Z | | | |
| Doğruluk | ±%0.25 FS | | | |

Not: (*) ile belirtilen teknik özellikler seçilen modele göre değişiklik göstermektedir. Ürün seçimi için detaylı kod tablosu sayfa 3'te gösterilmektedir.

ELEKTRİKSEL BAĞLANTI

Yandaki tabloda sensörün çıkış sinyallerinin kablo renkleri verilmiştir. Eğer kontrol devresi uygunsa Line Driver sensörlerde çıkış sinyallerinin değerleri de (/A, /B, /Z) sisteme dahil edilmelidir. Kontrol devresi buna müsait değilse /A, /B, /Z sinyallerinin kabloları ayrı izole edilmiş şekilde sabitlenmelidir. Bu uçlarda da elektrik olduğu unutulmamalıdır.

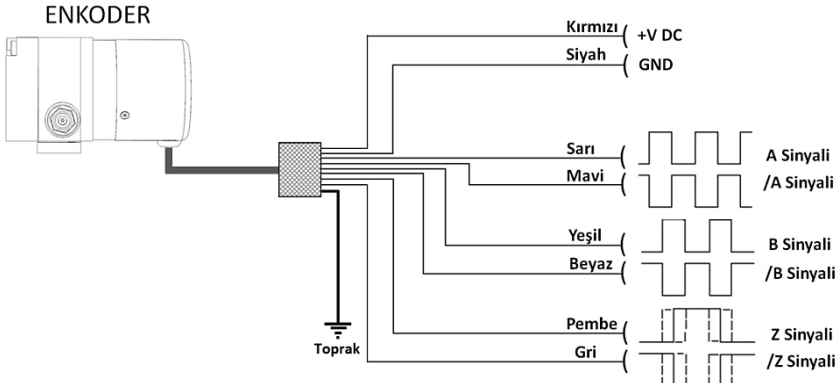

| SİNYAL | KABLO RENGİ | M12/8 pin SOKET | M12/5pin SOKET |
|--------|-------------|-----------------|----------------|
| | | PiN NO | PiN NO |
| A | Sarı | 1 | 1 |
| B | Yeşil | 2 | 2 |
| +V | Kırmızı | 3 | 3 |
| 0V | Siyah | 4 | 4 |
| Z | Pembe | 5 | 5 |
| /A | Mavi | 6 | - |
| /B | Beyaz | 7 | - |
| /Z | Gri | 8 | - |
| TOPRAK | Gümüş | - | - |

ÖLÇÜLER

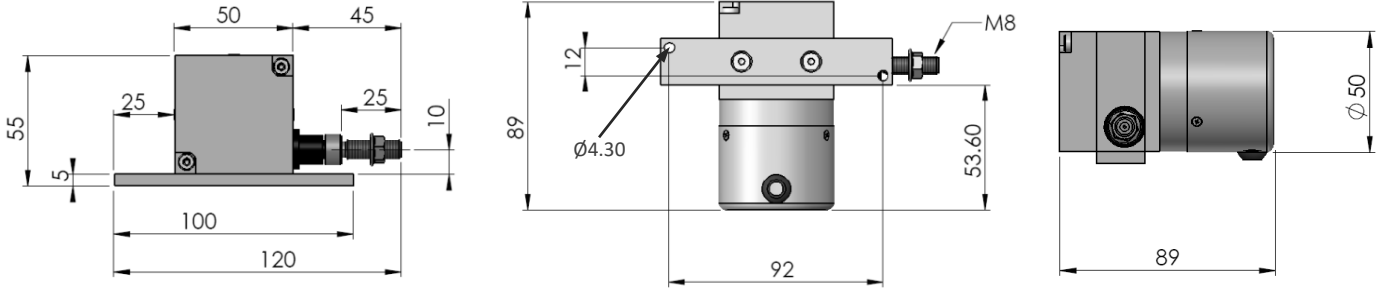

MONTAJ VE UYARILAR

1. İpi çektikten sonra asla serbest bırakmayınız. Aksi takdirde yay zarar görür.

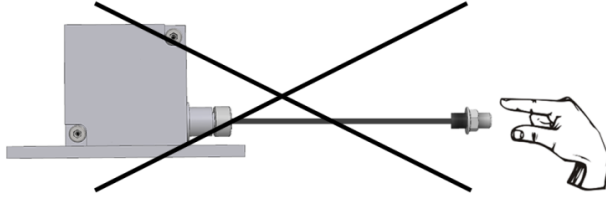

2. Sensörü dikey monte ediniz. Yan tarafına yatırıp monte etmeyiniz.



3. Ortam şartlarından kaynaklanan su ve benzeri sıvı (yağmur gibi) gelme olasılığı varsa, ip çıkışını yukarı doğru vermeyiniz. Bu şekilde montaj yapmanız gereken durumlar varsa makara kullanınız.



4. İpi açılı şekilde çekmeyiniz. Bu şekilde montaj yapmanız gereken bir durum söz konusu olduğunda makara kullanınız.

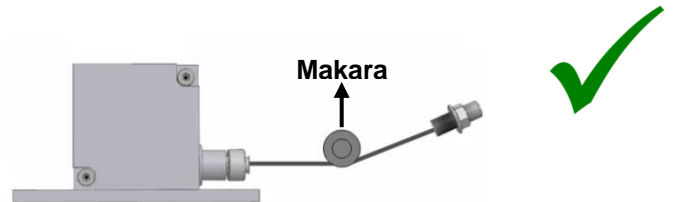
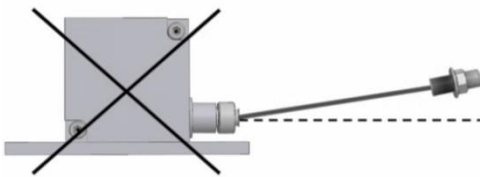

Önemli Not(!): Bu uyarılara uyulmadığı takdirde ortaya çıkabilecek ürün arızaları garanti kapsamı dışındadır.

SOKET MODELLERİ

M16 8 PİN ERKEK SOKET

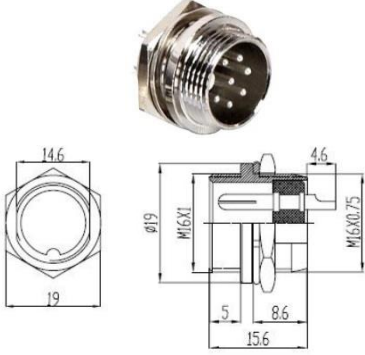

M12 5 PİN ERKEK SOKET

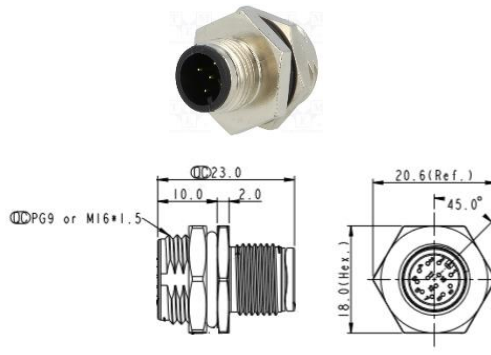

M23 12 PİN ERKEK SOKET

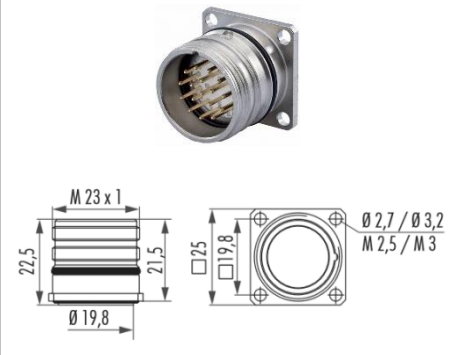

ÖRNEK UYGULAMA ALANLARI

- Asansörler
- Pres makineleri
- Vinç sistemleri
- Tahta işleme makineleri
- Mermer işleme makineleri
- Depo konumlandırma
- Baraj korumaları
- Bent kapağı kontrolü
- Hava kompresörleri
- Cam işleme makineleri
- Kaldırma platformları
- Tıp teknolojisindeki uygulamalar (ameliyat masaları gibi)
- Forkliftler
- Vida makineleri
- Kağıt makineleri
- Hidrolik makineler
- Dikiş makineleri
- Sac makineleri
- Baskı makineleri
- Yatay kontrol ekipmanları
- İnşaat makineleri
- Endüstriyel robotlar
- Enjeksiyon makineleri
- X-Y eksenli yer değiştirme
- Sıvı seviye ölçümleri ve pozisyon kontrolü
- Çeşitli otomasyon uygulamaları

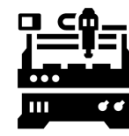
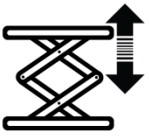

SİPARİŞ KODU

Model

AWE 110

Strok Boyu*

0...300 mm ile 0...1250 mm arasında değişen farklı strok (ölçme) boyları

Çıkış Sinyalleri

2 (A,B)
3 (A,B,Z) (standart)
4 (A,/A,B,/B)
6 (A,/A,B,/B,Z,/Z)

AWE 110

XX

XXX

XXX

X

XX

Çözünürlük*

01 : 0.1 mm/pulse (standart)
02 : 0.2 mm/pulse
05 : 0.05 mm/pulse

Besleme ve Çıkış

PP : 10...30 VDC Besleme
10...30VDC Çıkış
TTL : 5 VDC Besleme
5 VDC TTL RS422 Line Driver Çıkış
HTL : 10...30 VDC Besleme
5 VDC TTL RS422 Line Driver Çıkış
HPL : 5...30 VDC Besleme (standart)
5...30 VDC Push-Pull Çıkış

Elektriksel Bağlantı*

3M : 3m (standart)
5M : 5m
10M : 10m
S13 : M12 5 Pin Erkek Soket
S16 : M16 8 Pin Erkek Soket
S23 : M23 12 Pin Erkek Soket

(*) Diğer (özel üretim) seçenekler için lütfen iletişime geçiniz.

Atek Sensör Teknolojileri A.Ş.



Tuzla KOSB Organize Sanayi Bölgesi Melek Aras Bulvarı, No:67 34956 Tuzla-İstanbul / TÜRKİYE



Tel: +90 216 399 44 04



Fax: +90 216 399 44 02



www.ateksensor.com



info@ateksensor.com